

**1. Аплікативна форма  
проектів та програм міського конкурсу  
розвитку місцевого самоврядування**

28 липня 2021

**ОСН «Комітет ради житлового масиву Виноградар»  
ОСН «КМ РЖМ Виноградар»  
04208 Київ, проспект Г.Гангадзе, б. 3-Б**

**Керівник ОСН «КМ РЖМ Виноградар»**

**Захарченко Анатолій Григорович**

**Реконструкція існуючого скверу вздовж проспекту Правди та  
облаштування у сквері спортивного містечка біля жилих  
будинків 17-А та 17-Б по вулиці Василя Порика**

Тривалість проекту розрахована приблизно на 4 місяці /серпень –листопад/  
Загальна вартість проекту 196 тисяч грн.  
з яких ОСН розраховує на бюджетні кошти – 180 тисяч грн.

Проектом передбачено необхідність комплексного облаштування та встановлення сучасного спортивного містечка із антивандальних тренажерів, робота з якими дозволить виконувати велику кількість фізичних вправ, направлених на всебічний розвиток тіла людини. Спортивне містечко для мікрорайону Виноградар направлене на проведення мешканцями масиву дозвілля, покращення фізичного розвитку та можливості спілкування різним віковими категоріям верств населення, яким подобається займатися спортом. Крім того спортивні тренажери доступні для мешканців із фізичними вадами.

Встановлення тренажерів планується за адресою: вул. В.Порика, 17<sup>А</sup> та 17<sup>Б</sup> або Василя Порика, 17<sup>Б</sup>.

Реалізація проекту передбачає виконання ряду заходів, зокрема

1. Визначення місця для встановлення майданчика.
2. Підготовка земельної ділянки.
3. Узгодження із районним «Зеленбудом» відносно кронування частини існуючих дерев та видалення 1 –го дерева Акація. У разі непогодження «Зеленбудом» видалення Акації, то на іншій ділянці, яка знаходиться в цьому ж сквері, але в 12 метрах від запланованої, тоді маємо перекласти бетонні плити розміром 100 мм X 100 мм, бардюрний камінь, та зняти шар родючого ґрунту.
4. Закупити антивандальні тренажери згідно проекту
5. Встановлення та бетонування антивандальних тренажерів на підготовленій території.
6. Прибирання території після будівельних робіт.

Основним результатом, що очікується це є благоустрій території скверу, та допомога молоді, яка самостійно створила спортивний майданчик, займатися безкоштовно на безпечних сучасних тренажерах. Залучення мешканців до спортивного саморозвитку та оздоровлення громади.

### 3. ЗМІСТ ПРОЄКТУ (ПРОГРАМИ)

1.	Аплікативна форма	1 арк.
2.	Зміст проєкту	2 арк.
3.	Заява	3 арк.
4.	Проєкт	4 арк.
4.1.	Анотація проєкту	4 арк.
4.2.	Докладний опис проєкту	5 арк.
4.2.1.	Опис проблеми, на вирішення якої спрямовано проєкт	5 арк.
4.2.2.	Мета та завдання проєкту	6 арк.
4.2.3.	Технологія досягнення цілей	7 арк.
4.2.4.	План-графік реалізації заходів проєкту	8 арк.
4.2.5.	Очікувані результати проєкту	9 арк.
5.	Бюджет проєкту	10 арк.
6.	Додатки	
	1. Лист відповідь КП «Керуюча компанія з обслуговування житлового фонду Подільського району м. Києва»	11 арк.
	2. Резюме керівника проєкту	12 арк.
	3. Таблиця. Зразки антивандальних тренажерів та спортивного комплексу запланованих проєктом	13-15 арк.
	4. Фото запланованої ділянки	16 арк.
	5. Фото альтернативної ділянки	17 арк.

Конкурсній комісії  
міського конкурсу проектів та програм  
розвитку місцевого самоврядування

## 2. ЗАЯВА

Просимо прийняти проєкт (програму)

«Реконструкція існуючого скверу вздовж проспекту Правди та облаштування у сквері сучасного спортивного містечка з тренажерами біля жилих будинків 17-А та 17-Б по вулиці Василя Порики, на масиві Виноградар, у Подільському районі міста Києва»

до участі у конкурсі проектів та програм розвитку місцевого самоврядування.

Додатки:

1. Проєкт (програма) обсягом \_\_\_\_\_ стор. (1 оригінал, 1 копія).
2. Електронний варіант проєкту (програми).

Керівник органу самоорганізації  
населення, що подає проєкт  
(програму)

в особі  
Захарченка Анатолія Григоровича

Адреса:  
04208, Київ, пр-т Г.Гонгадзе 3-Б  
Контактний т./факс: 0443610735

E-mail: azakhar1953@meta.ua

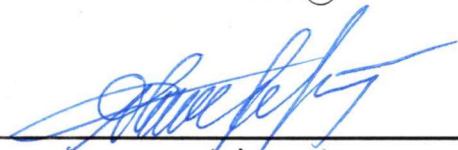

(підпис)

“ 28 ” липня 2021 р.



Керівник проєкту (програми)

в особі  
Захарченка Анатолія Григоровича

Адреса:  
04208, Київ, пр-т Г.Гонгадзе, 3-Б  
Контактний т./факс:

E-mail:

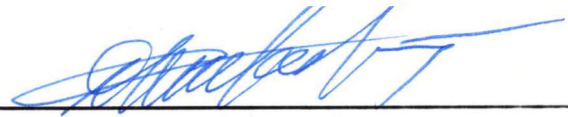

(підпис)

“ 28 ” липня 2021 р.



## 4. ПРОЄКТ

### 4.1. Анотація проекту

**«Реконструкція існуючого скверу вздовж проспекту Правди та облаштування у сквері спортивного містечка біля жилих буд. 17<sup>А</sup> та 17<sup>Б</sup> по вулиці Василя Порика.**

Актуальність проекту полягає в необхідності приведення території скверу в безпечну територію з видаленням сухого гілля та видаленням пнів, а також його благоустрою та надання можливості проведення спортивних тренувань на безпечних антивандальних тренажерах, тому встановлення та облаштування спортивного містечка на масиві Виноградар, яке направлене на проведення мешканцями масиву дозвілля, покращення фізичного розвитку, можливості тренування та спілкування різним категоріям верств населення, яким подобається займатися спортом. Крім того спортивні тренажери доступні для мешканців із фізичними вадами та людей похилого віку.

Заходи з реалізації проекту.

1. Визначення місця для встановлення майданчика.
2. Підготовка земельної ділянки.
3. Узгодження із районним «УЗН» відносно кронування частини існуючих дерев та видалення одного дерева Акація. У разі непогодження із «Зеленбудом» видалення Акації, розглядаємо проект альтернативної іншій ділянці, яка знаходиться в цьому ж сквері, але в 12 метрах від запланованої, тоді маємо перекласти бетонні плити розміром 1000 мм X 1000 мм, прибрати бардюрний камінь, та зняти шар родючого ґрунту висотою 100 – 150 мм
4. Вирівняти ділянку шляхом підсипання піску.
5. Закупити антивандальні тренажери згідно проекту
6. Встановлення та бетонування антивандальних тренажерів на підготовленій території.
7. Прибирання території після будівельних робіт.
8. Передача на баланс антивандальних тренажерів та спортивного комплексу.

Основним результатом, що очікується це є благоустрій території скверу, та допомога молоді, яка самостійно створила спортивний майданчик, займатися безкоштовно на безпечних сучасних тренажерах.

Цільові групи проекту. Реалізація проекту має на меті вирішити питання, що стосується усіх верств населення. Залучення мешканців до спортивного саморозвитку та оздоровлення громади. Заохочення пенсіонерів та людей із фізичними вадами займатися спортом.

Обсяг коштів, необхідний для реалізації проекту, та джерела їх фінансування.

Загальний обсяг фінансування проекту складає 196 000 грн., з яких ОСН «КМ РЖМ Виноградар» розраховує на допомогу міського бюджету в сумі 180 000 грн, організації-партнери, співвиконавці проекту

Для виконання проекту залучається КП «УЗН» Подільського району, КП «Керуюча компанія з обслуговування житлового фонду» Подільського району, мешканці масиву, молодь, яка займається спортом.

## 4.2. Докладний опис проекту.

4.2.1. Опис та соціально-економічний аналіз проблеми, на розв'язання якої спрямовано проект

**«Реконструкція існуючого скверу вздовж проспекту Правди та облаштування у сквері спортивного містечка біля жилих буд. 17А та 17Б по вулиці Василя Порика»**

Територія ОСН «КМ РЖМ Виноградар» пролягає вздовж проспекта Правди – вул Межовій – проспекта Свободи – вул. Світлицького – вул Косенка – проспекта Гангадзе.

Масив Виноградар почав будуватися у 1971 році.

На території ОСН «КМ РЖМ Виноградар» проживає згідно довідки статистичного управління міста Києва 42887 мешканців.

Вздовж проспекта Правди на перетині із вулицею Василя Порика існує зелена зона, яка Рішенням Київської міської ради № 911/7567 від 16.05.2019 року була визнана сквером. Цей сквер межує із прибудинковою територією двох житлових будинків 17<sup>А</sup> та 17<sup>Б</sup> по вул. Василя Порика.

За 40 років існування зеленої зони біля житлових будинків, сквер потребує реконструкції. Дворові території дуже маленькі, на яких не можливо облаштувати навіть дитячі майданчики.

Запроектовані ще у радянські часи архітектором Е.А.Більським невеличкі скверики, дозволяють створювати громадський публічний простір для мешканців масиву Виноградар, а також на цих територіях облаштовувати за вимогою (згодою) мешканців спортивні або дитячі майданчики.

Загальна площа скверу, який заплановано проектом для реконструкції становить приблизно 0,65 га.

Проектом, який подається на розгляд конкурсній комісії для участі у програмі міського конкурсу розвитку місцевого самоврядування передбачається реконструкція невеличкої частини скверу площею приблизно 0,03 га, а це приблизно 3 сотки, або альтернативна ділянка іншої частини скверу площею 0,02 га – 2 сотки та облаштування на одній з цих територій спортивного містечка із спортивних тренажерів та спортивного комплексу.

На сьогоднішній день молоді хлопці вже облаштовували невеличкий куточок у сквері (фото у додатку) для занять Пауэрліфтингом та Воркаутом, де існуюча металева конструкція часів радянського союзу під назвою спортивна «Веселка», використовується як брусся для підтягування, п'ять автомобільних шин на ланцюгу - використовуються як боксерська груша, дві штанги зроблені взагалі із будівельного інвентаря – грифи зроблені із будівельних ломів, а спортивні млинці відлиті із бетону. Молодь зацікавлено займається. Самостійно приходять саме в цю частину скверу на тренування. Також у цей куточок до спортивної веселки приходять люди, які проходять реабілітацію після аварії, а також люди похилого віку з інших будинків масиву. Вони не можуть займатися Воркаутом, але за допомогою «Веселки» роблять прави, які вони можуть робити. Вважаємо, що як би були для пенсіонерів і інші тренажери, вони б їх також із задоволенням використовували. Хоча на території ОСН є декілька шкільних стадіонів, де також велика кількість людей займається спортом, але не всі поважають стадіон, і тому мають бажання займатися в парках та скверах.

Після прийняття Київською міською радою рішення про визнання території сквером, ОСН разом із мешканцями вирішили облагородити цю територію та привести дійсно територію поступово до території сучасного скверу. Сподіваємося, що Київська міська рада затвердить і назву скверу із «СКВЕР імені архітектора Едуарда Антоновича Більського», який є автором проекту масиву Виноградар. За проект житлового масиву Більський Е.А. був нагороджений декількома преміями. Проект навіть розглядався на міжнародній виставці та зайняв перше місце. 85 % цього проекту побудовано і існує на сьогодні. Тому на честь зазначеного архітектора вирішено назвати території скверу його ім'ям та привести її в сучасний сквер, де має бути куточок громадського простору із спілкування та проведення заходів зі спорту ...

Мешканці самостійно розпочали висаджувати дерева на вільних місцях, а також на звільнених від сухостою територіях.

Після дощу частина території скверу перетворюються у великі калюжі. В одну із таких калюж перетворюється невеличкий клаптик де молодь самостійно облаштувала собі майданчик. І тому ОСН має намір допомогти молоді із приведенням цієї території до якісного стану, а також допомогти їм займатися саме на сучасних, безпечних тренажерах та на безпечному спортивному комплексі.

#### 4.2.2. Мета та завдання проекту

**«Реконструкція існуючого скверу вздовж проспекту Правди та облаштування у сквері спортивного містечка біля жилих буд. 17А та 17Б по вулиці Василя Порика»**

Привести зелену зону у належний стан. Видалити сухостій. Зробити кронування дерев, у яких гілля вже потребує обрізки. Видалити пні, які залишилися після видалення сухих дерев. Вирівняти площадку. Облаштувати та встановити на території скверу безпечний антивандальний спортивний комплекс та безпечні тренажери. Зробити територію комфортною для проведення дозвілля всіма віковими категоріями населення.

Завдяки проекту більше мешканців, а саме молоді, дізнається про роботу ОСН. Цей проект сприятиме підняттю іміджу органів самоорганізації населення, як важливої ланки системи місцевого самоврядування у місті Києві.

При цьому, добрі справи, що чиняться від імені ОСН та за сприяння міської та районної влади, не залишить байдужими мешканців та гостей району.

У зв'язку з цим, завданнями, що ставляться перед ОСН в рамках проекту є не лише облаштування відповідної території, але й інформування громадськості про спільну діяльність влади та ОСН.

Співпраця ОСН та міської влади, що втілюється у такі соціальні проекти вселяє довіру та сприяє розвитку громадянського суспільства та як наслідок, місцевого самоврядування.

#### 4.2.3. Технологія досягнення цілей виконання завдань проекту.

**«Реконструкція існуючого скверу вздовж проспекту Правди та облаштування у сквері спортивного містечка біля жилих буд. 17<sup>А</sup> та 17<sup>Б</sup> по вулиці Василя Порика».**

Благоустрій існуючого скверу та облаштування спортивного містечка із тренажерів та спортивного комплексу передбачає здійснити спільними зусиллями ОСН, мешканців, які живуть поряд із сквером, молоді яка приходить до скверу тренуватися.

На ОСН КМ РЖМ Виноградар покладатиметься організаційне та технічне супроводження реалізації проекту, а саме

визначення та узгодження території для встановлення майданчика, закупівля згідно поданого проекту тренажерів та спортивного комплексу, контроль за організацією-виконавцем, що здійснюватиме доставку та встановлення тренажерів та спортивного комплексу.

КП УЗН Подільського району – видалення сухого гілля, кронування дерев та видалення старої акації

КП Керуюча компанія з обслуговування жилого фонду Подільського району прибирання на зберігання бардюрного каменю.

Мешканці – підготовка ділянки, вирівнення території

Постачальник – виконавець –

- підготовка документації що до розміщення спортивних тренажерів та спортивного комплексу
- доставка спортивних елементів
- встановлення та бетонування спортивних антивандальних тренажерів та спортивного комплексу на визначеній території.

## 4.2.4. План-графік реалізації заходів проєкту (програми) (не більше 2 стор.).

Тривалість заходу (по етапах)	Захід	Джерела фінансування тис. грн.	
		Фонд Конкурсу	Організації -партнери
I етап			
Місяць 1 Серпень	<b>Участь в конкурсі</b> За результатами конкурсу кінцеве узгодження ділянки		
Місяць 2 Вересень	<b>1, Підготовка ділянки</b> У разі 1 варіанта ділянки Кронування дерев, видалення пнів, завезення піску, вирівнювання ділянки У разі 2 варіанта ділянки Прибирання бардюрного каменю, перекладання бетонних плит розміром 100 мм X 100 мм, зняття родючого шару землі, та підсипання його на оголені корені дерев.  <b>2, Заключення договору на придбання, доставку та встановлення елементів антивандальних тренажерів та спортивного комплексу.</b>		
		II етап	
Місяць 3 Жовтень	<b>Встановлення антивандальних спортивних тренажерів та спортивного комплексу</b> підрядною організацією.  Оплата послуг, згідно договору з придбання, доставки та встановлення антивандальних тренажерів та спортивного комплексу Прибирання території, вивезення сміття	180000	
Місяць 4 Листопад	<b>Передача</b> антивандальних тренажерів та спортивного комплексу на баланс		
III етап			
Місяць 5			
Місяць 6			



#### 4.2.5 Очікувані результати проекту.

**«Реконструкція існуючого скверу вздовж проспекту Правди та облаштування у сквері спортивного містечка біля жилих буд. 17А та 17Б по вулиці Василя Порика»**

Основним результатом, що очікується за наслідками реалізації проекту є задоволення людей проводити вільний час у комфортному благоустроєному сквері, займатися спортом на облаштованих антивандальних сучасних тренажерах та спортивному комплексі.

Реалізація проекту вирішить одне із питань – інформованість населення про існування ОСН на масиві Виноградар. Про співпрацю ОСН та міської влади, що втілюється в соціальні проекти та програми. Завдяки проекту ми очікуємо на залучення до співпраці активних та зацікавлених молодих людей масиву. Про ОСН знає старше покоління, а ми зацікавлені заохочувати до співпраці молодь.

Аплікант	ОСН РЖМ «Виноградар»
Назва проєкту	Реконструкція існуючого скверу вздовж проспекту Правди та облаштування у сквері спортивного містечка біля жилих будинків 17-А та 17-Б по виліці Василя Порика

### Бюджет та план фінансування проєкту(програми)

	Місяць	Загальні витрати (грн.)	Запитується з бюджету м. Києва (грн.)	Фінансування за рахунок третьої сторони (грн.)	Фінансується з власних коштів (грн.)
		(1,2,3)	1	2	3
<b>Поточні витрати (ПР) код 2240</b>					
ПВ 1	08.21р				
ПВ 2	09.21р				
ПВ 3	10.21р	180000	180000		
<b>ПВ Разом</b>					
<b>Разові витрати на матеріально-технічне забезпечення (РМТЗ) код 2210</b>					
РМТЗ 1	09.21р	5000			
РМТЗ 2	10.21р	3000			
РМТЗ 3					
<b>РМТЗ Разом</b>					
<b>Разом</b>					

### Фінансування проєкту

Для запобігання подвійного фінансування аплікант повинен додати до аплікаційної форми усі інші заявки на підтримку даного проєкту/програми, які він подав або має намір подати.

	Сума у грн.
<b>Кошти від третьої сторони (вказіть, будь ласка, усіх спонсорів окремо):</b>	
мешканці	8000
<b>Сума коштів від третіх сторін</b>	
Фінансування від третьої сторони(мешканці)	8000
Власний внесок апліканта	
Сума, що запитується з міського бюджету	180000
<b>Разом:</b>	196000



11

**КОМУНАЛЬНЕ ПІДПРИЄМСТВО  
«КЕРУЮЧА КОМПАНІЯ З ОБСЛУГОВУВАННЯ ЖИТЛОВОГО ФОНДУ  
ПОДІЛЬСЬКОГО РАЙОНУ М.КИЄВА»**

вул. Хорива, 36, м. Київ, 04071, тел. 425-21-35 E-mail: info@podil.kiev.ua  
Код ЄДРПОУ 39609111

---

23.07.2021 № 20663-2524

Голові КМ «РЖМ Виноградар»  
А.ЗАХАРЧЕНКО

Шановний Анатолію Григоровичу!

В КП «Керуюча компанія з обслуговування житлового фонду Подільського району м. Києва» розглянуто лист КМ «РЖМ Виноградар» щодо надання дозволу на облаштування спортивного майданчика за адресою вул. В. Порика, 17-а, 17-б та прийняття на балансоутримання. По розгляду порушеного питання повідомляємо.

КП «Керуюча компанія з обслуговування житлового фонду Подільського району м. Києва» не заперечує щодо влаштування спортивного майданчика за вищезазначеною адресою.

Питання прийняття змонтованого спортивного майданчика на балансоутримання комунального підприємства може бути вирішене після обрання мешканцями житлових будинків на вул. В. Порика, 17-а та 17-б КП «Керуюча компанія з обслуговування житлового фонду Подільського району м. Києва» управителем будинків та надання повноважень щодо управління багатоквартирними будинками.

З повагою

Директор

Арсен КРИКУН

## РЕЗЮМЕ КЕРІВНИКА ПРОЄКТУ

Захарченко Анатолій Григорович

Базова освіта вища, інженер зв'язку, економіст зовнішньо-економічної діяльності.



Комітет мікрорайону «Рада житлового масиву Виноградар» виконував обов'язки громадської приймальні депутата Верховної Ради та Київської міської ради. Був керівником по підготовці та реалізації проєктів, улаштування дитячих, спортивних майданчиків. Заключав договори та реалізовував проєктні роботи по ремонту дахів, під'їздів та іншого.



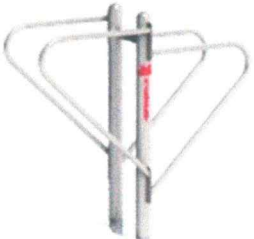
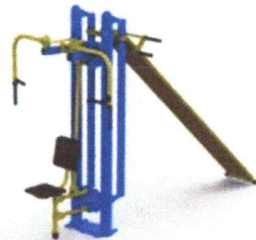

Керівнику ОСН КМ «РЖМ Виноградар» доручено розробити та реалізувати проєкт міського конкурсу розвитку місцевого самоврядування.

Реконструкція існуючого скверу вздовж проспекту Правди та облаштування у сквері спортивного містечка біля жилих будинків 17-А та 17-Б по вул. В. Порики.

Контактний телефон

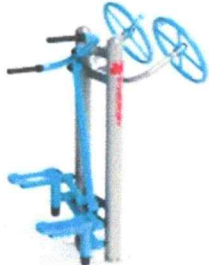
Секретар КМ «РЖМ Виноградар»  Н.Захарченко

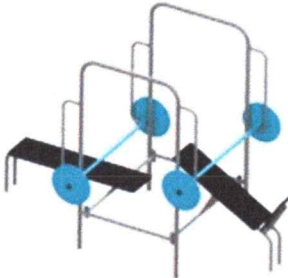
код	найменування	зображення тренажера	ціна з ПДВ	кількість	сума
	<b>Мультифітнес Станція SM802 Max</b> Довжина5832 мм Ширина4926 мм Висота2425 мм		69840		69840,00
SL103	<b>Брусья Сиверспорт</b> Довжина: 1745 мм Ширина: 575 мм Висота: 1550 мм		6300	1	6300.00
SL160	<b>Батерфляй - Скамья Євмінова</b> Довжина: 2540 мм Ширина: 1110мм Висота: 2060 мм		16000		16000.00
SL148	<b>Жим ногами – розгибатель бедра</b> Довжина: 1815 мм Ширина: 595 мм		12500		12500,00

SL146	<p>Для м'яз плечового пояса – степпер</p> <p>Довжина: 1030 мм Ширина: 1085 мм Висота: 1485 мм</p>		13500		13500.00
SL126	<p>Маятник/Твистер комбінований</p> <p>Довжина: 1235 мм Ширина: 780 мм Висота: 1500 мм</p>		8000		8000.00
SL138	<p>Стенд для жиму комбінований</p> <p>Довжина: 2530 мм Ширина: 1400 мм Висота: 2380 мм</p>		16,800		16800.00
KID992	<p>Стійка інформаційна</p> <p>Розмір щита – 600мм*1000мм при необхідності може бути змінений розмір Необхідний текст узгоджується із замовником. Текст друкує поставщик. При друкуванні тексту ціна не змінюється.</p>		2230	2	4460.00

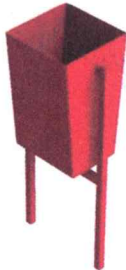
KID916	Урна без кришки Довжина: 280 мм Ширина: 3680мм Висота: 730мм		1400	1	1400.00
					148 800,00
	Доставка обладнання та встановлення				40 000,00
	Загальна сума				188 800,00

Комерційна пропозиція від 26 липня 2021 року по придбанню спортивних тренажерів, доставці та встановленню, так як доставку та встановлення забезпечує продавець тренажерів, то він зазначив суму, яку пропонує для забезпечення проекту.





